

AC.NLCC.V01 SEYİR FENERİ KONTROL KARTI KULLANIM KILAVUZU

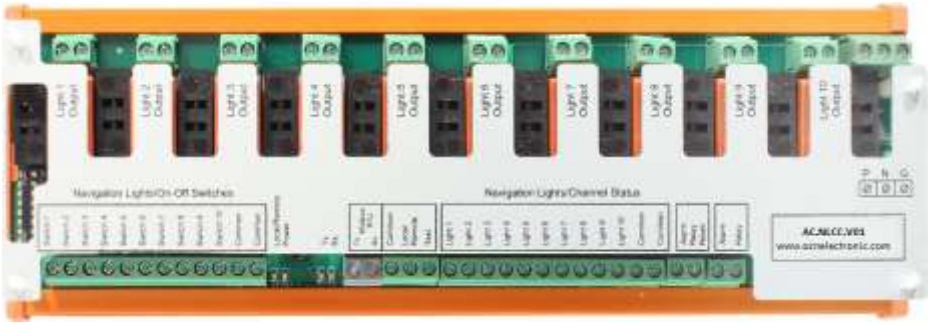

İÇİNDEKİLER

GENEL ÖZELLİKLER	2
KURULUM	3
Mimic Panel Üzerinden Kontrol :	3
NLCP Üzerinden Kontrol :	5
PLC veya Diğer Endüstriyel Cihazlar Üzerinden Kontrol :	7
MODBUS RTU REGISTER TABLOLARI	12
SORUN GİDERME	14
ÖLÇÜLER	16

GENEL ÖZELLİKLER

- 90-250 V AC 50-60 Hz Aralığında çalışabilme.
- 10 adet bağımsız led veya flemanlı seyir feneri kontrolünü manuel, **NLCP**, **PLC** veya diğer endüstriyel cihazlar ile yapılabilmektedir.(**Modbus RTU** haberleşmesi üzerinden)
- Her bir kanal 65W switch edebilir.
- Her bir kanalın açık ve kısa devre durumlarını gösterir.
- Her kanalın çıkışında sigorta koruması mevcuttur.
- Her seyir fenerinin durumu led ile görüntülenebilmektedir.
- Seyir feneri çıkışlarından birinde veya birkaçında kısa devre ve açık devre oluştuğunda alarm aktif olur.
- Alarm röle çıkışı 5 A' dir

KURULUM

Dikkat: Cihaza herhangi bir haberleşme kablosu bağlantısı veya DIP Switch konumunu deęiştirirken enerjilerin kesik olduğundan emin olunuz.

Mimic Panel Üzerinden Kontrol :

- **AC.NLCC.V01**' in “**P**”, “**N**”, “**G**” güç kablolarını bağlayınız.
- Seyir fenerlerini ilgili seyir feneri çıkışlarına bağlayınız. (Seyir fenerleri led ya da flemanlı lamba olabilir.)
- Seyir feneri çıkışlarının **baęlı olmayan kanalları** güvenlik açısından voltaj vermeyecektir.
- DIP Switch' in tüm pinlerini “**OFF**” konumuna getiriniz.
- **Local/Remote – Common** arasındaki **JUMPER** atlamasını devre dışı bırakınız.
- Seyir feneri gösterge ledlerini **Channel Status** kısmındaki ilgili led çıkışlarına bağlayınız. (**Channel Status** çıkışlarının voltajı DC 12-24 V' dur ve **Common** uçları (+), **Light** uçları (-)' dir.)

- **Alarm Relay** bağlantısını; buzzer'ın bir ucunu harici voltajın girişine bağlayıp harici voltajın çıkışını **Alarm Relay**'ın bir ucuna, buzzer'ın diğer ucunu ise **Alarm Relay**'ın diğer ucuna bağlanacak şekilde yapınız.

- **Alarm Relay Reset** bağlantısını; Yaylı butonun bir ucunu **Alarm Relay Reset** çıkışlarından birine, butonun diğer ucu ise **Alarm Relay Reset** çıkışlarından diğerine bağlanacak şekilde yapınız.

- **Test** bağlantısını; Yaylı butonun bir ucunu **Common** ucuna, butonun diğer ucunu ise Test ucuna bağlanacak şekilde yapınız.

- **On-Off Switches** bağlantısını; Kalıclı sivicin bir ucunu ilgili **On-Off Switch** ucuna, diğer ucunu ise Common uçlarından birine bağlayınız.

Not: Kurulumun bağlantı şekli *Resim-1*, *Resim-2* ve örnek bağlantı şemalarında gösterilmektedir.

NLCP Üzerinden Kontrol :

- **AC.NLCC.V01'** in güç kablolarını bağlayınız.
- **NLCP'** nin **Main** ve **Emg** güç kablolarını bağlayınız.
- Seyir fenerlerini ilgili seyir feneri çıkışlarına bağlayınız. (Seyir fenerleri led ya da flemanlı lamba olabilir.)
- Seyir feneri çıkışlarının **bağlı olmayan kanalları** güvenlik açısından voltaj vermeyecektir
- **NLCP'** in **Tx** ucunu **AC.NLCC.V01'** in **Tx** ucuna, **NLCP'** in **Rx** ucunu da **AC.NLCC.V01'** in **Rx** ucuna bağlayınız. (Kablo uzunluğu; maksimum 30 mt)
- **AC.NLCC.V01'** in **Common** ve **Local/Remote** uçları arasındaki bağlantıyı (JUMPER) aktif ediniz.

- **AC.NLCC.V01'** in üzerinde bulunan **DIP Switch'** i 1 numaralı pinini **ON** konumuna getiriniz.

!!!! Dip Switch Pozisyonunu deęiřtirmeden önce enerjinin kesik olduęundan emin olun.

- Seyir feneri klemens çıkışlarını baęlayınız.
- **NLCP'** nin alarm voltaj girişini **Relay Output** kısmındaki **C** ucuna baęlayınız, **NLCP'** nin alarm voltaj çıkışını ise alarm aktif olduęunda çalışmasını istiyorsanız **NO** ucuna, alarm pasif olduęunda çalışmasını istiyorsanız **NC** ucuna baęlayınız.

PLC veya Dięer Endüstriyel Cihazlar Üzerinden Kontrol :

- **AC.NLCC.V01'** in güç kablolarını bağlayınız.
- Seyir fenerlerini ilgili seyir feneri çıkışlarına bağlayınız. (Seyir fenerleri led ya da flemanlı lamba olabilir.)
- Seyir feneri çıkışlarının **baęlı olmayan kanalları** güvenlik açısından voltaj vermeyecektir.
- **PLC/Endüstriyel Cihaz'** in **Tx** ucunu **AC.NLCC.V01'** in **Tx** ucuna, **PLC/Endüstriyel Cihaz'** in **Rx** ucunu da **AC.NLCC.V01'** in **Rx** ucuna bağlayınız. (Kablo uzunluęu; maksimum 30mt)
- **AC.NLCC.V01'** in **Common** ve **Local/Remote** uçları arasındaki bağlantıyı (JUMPER) aktif ediniz.
- **AC.NLCC.V01'** in üzerinde bulunan **DIP Switch'** i 1 numaralı pinini **ON** konumuna getiriniz.

!!!! Dip Switch Pozisyonunu deęiřtirmeden önce enerjinin kesik olduęundan emin olun.

- Seyir feneri klemens çıkışlarını bağlayınız.

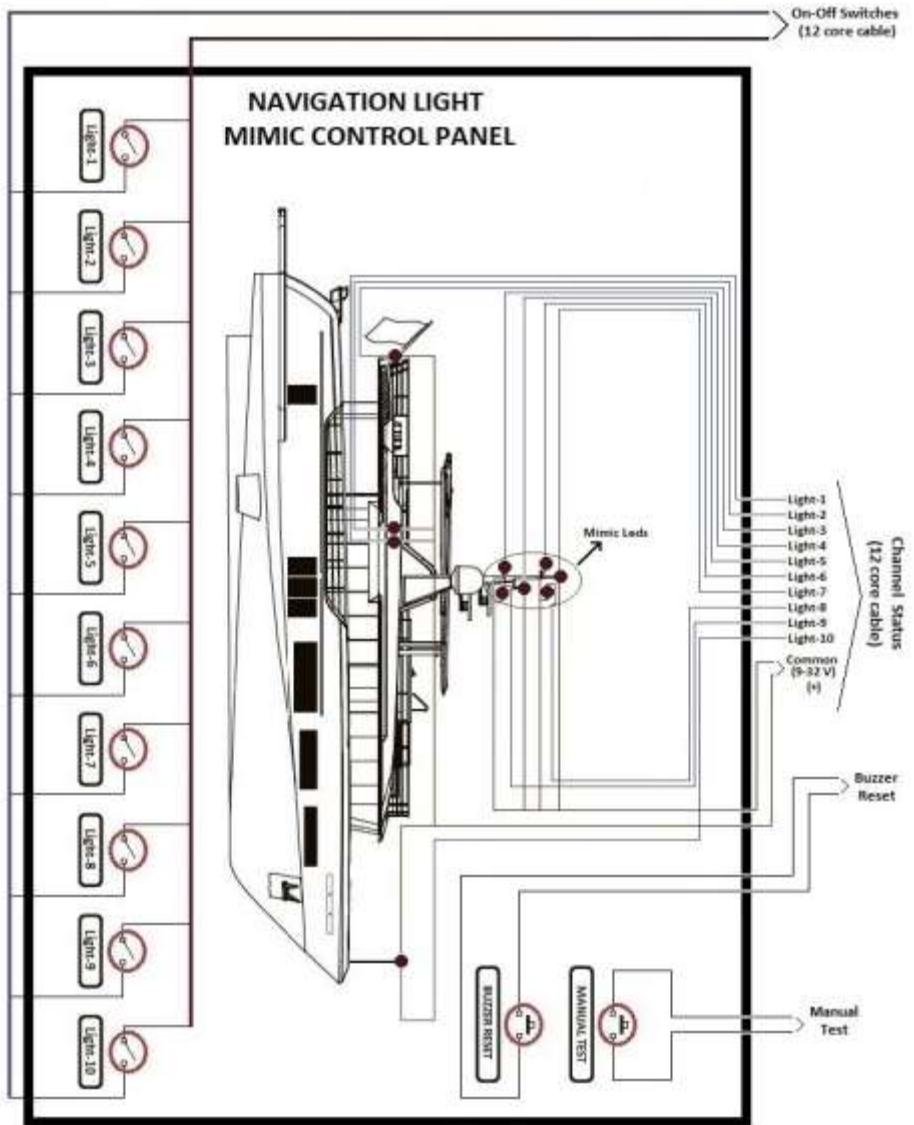

Resim_1 : Mimik Panel Örnek Bağlantı – 1

SEYİR FENERLERİ/NAVIGATION LIGHTS

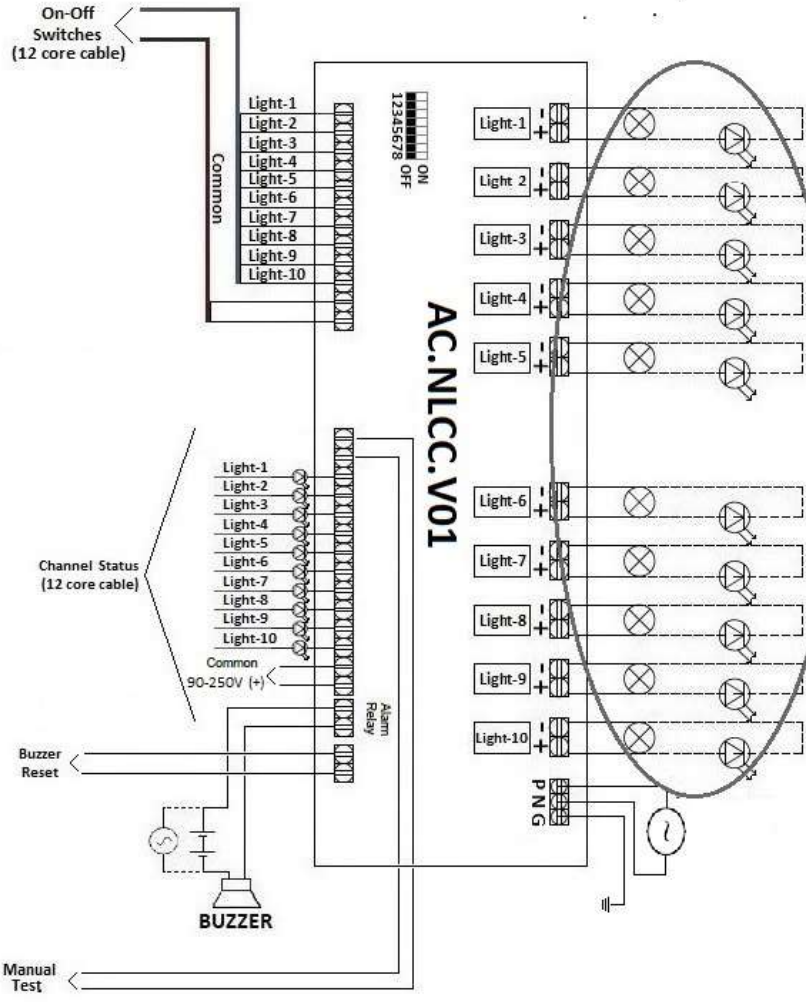

Resim_2: Mimik Panel Örnek Bağlantı – 2

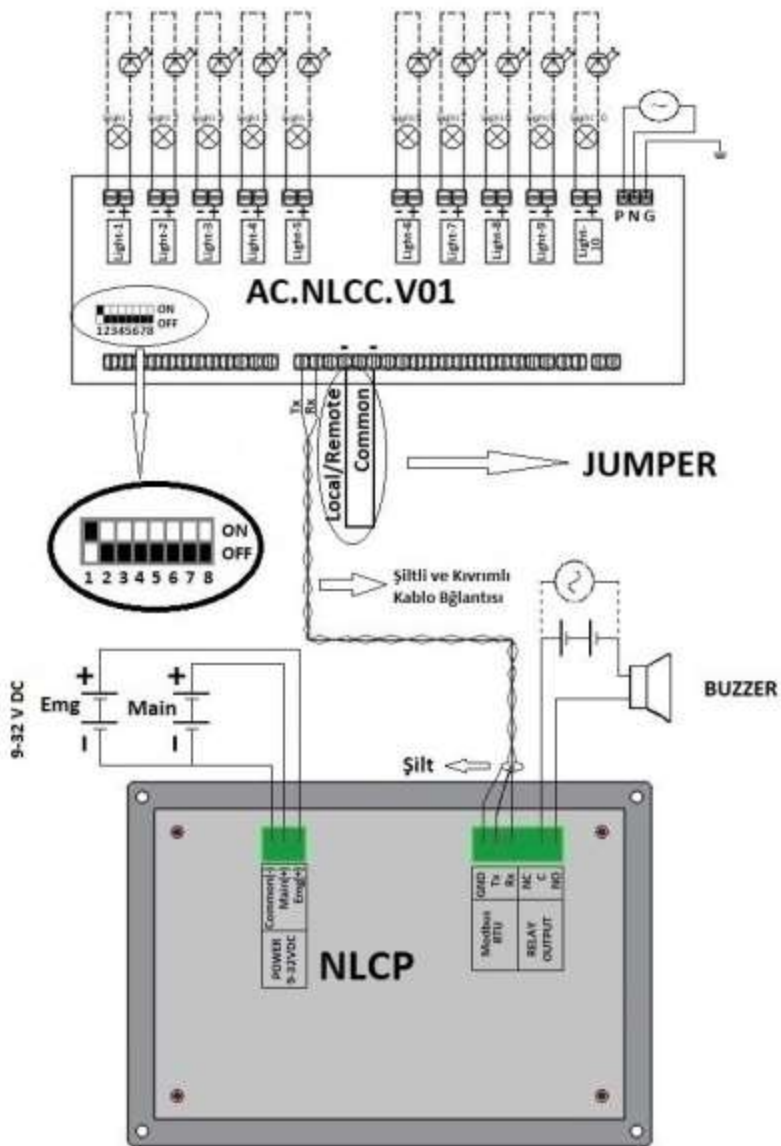

Resim_3: NLCP Bağlantı- 1

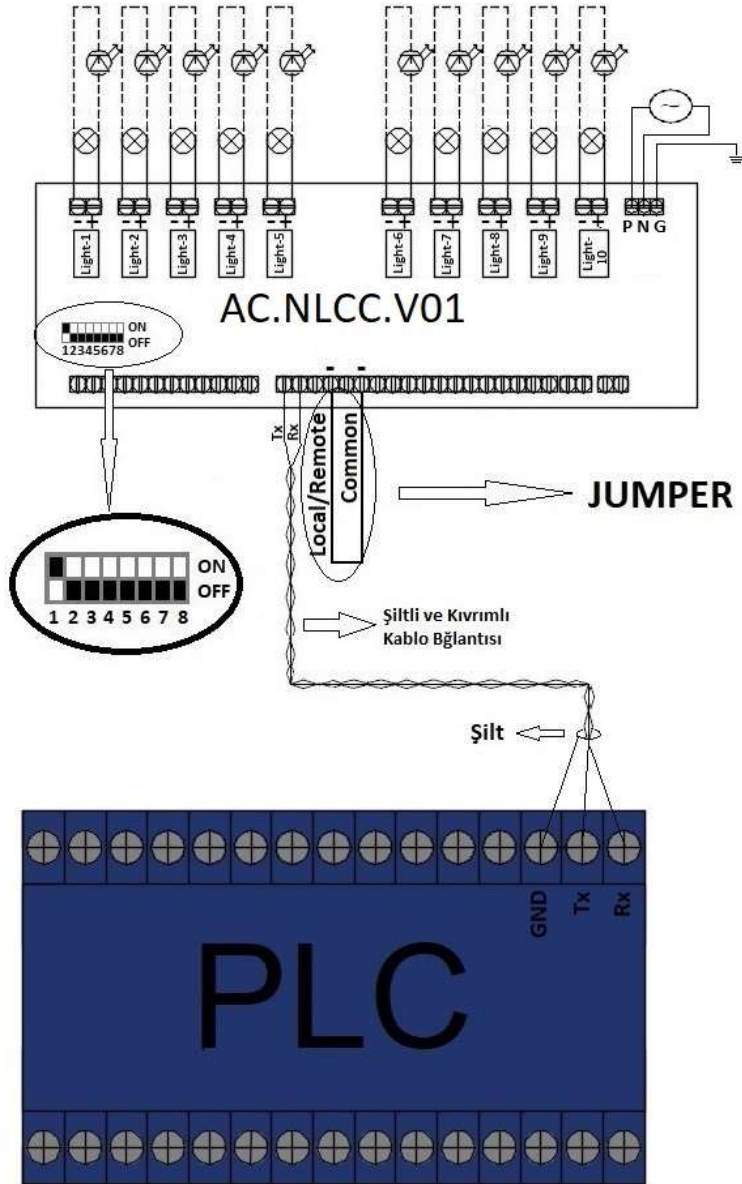

Resim_4: PLC Bağlantı-1

MODBUS RTU REGISTER TABLOLARI

Tablo-1:

Register Adresi	Register İsmi	Register Türü	Görevi
41	Lambaların Konrolü	Tamsayı	Yazma
42	1.Lambanın Durumu	Tamsayı	Okuma
43	2.Lambanın Durumu	Tamsayı	Okuma
44	3.Lambanın Durumu	Tamsayı	Okuma
45	4.Lambanın Durumu	Tamsayı	Okuma
46	5.Lambanın Durumu	Tamsayı	Okuma
47	6.Lambanın Durumu	Tamsayı	Okuma
48	7.Lambanın Durumu	Tamsayı	Okuma
49	8.Lambanın Durumu	Tamsayı	Okuma
50	9.Lambanın Durumu	Tamsayı	Okuma
51	10.Lambanın Durumu	Tamsayı	Okuma
52	Lamba-1 Sayıcı	Tamsayı	Okuma
53	Lamba-2 Sayıcı	Tamsayı	Okuma
54	Lamba-3 Sayıcı	Tamsayı	Okuma
55	Lamba-4 Sayıcı	Tamsayı	Okuma
56	Lamba-5 Sayıcı	Tamsayı	Okuma
57	Lamba-6 Sayıcı	Tamsayı	Okuma
58	Lamba-7 Sayıcı	Tamsayı	Okuma
59	Lamba-8 Sayıcı	Tamsayı	Okuma
60	Lamba-9 Sayıcı	Tamsayı	Okuma
61	Lamba-10 Sayıcı	Tamsayı	Okuma
62	Güç Durumu	Tamsayı	Okuma
63	Local/Remote Durumu	Tamsayı	Okuma

Tablo-2:

Lamba Kontrol Registerları	Lamba Çıkışları
Lights_Control_bit_0	Light_1_Output_Relay
Lights_Control_bit_1	Light_2_Output_Relay
Lights_Control_bit_2	Light_3_Output_Relay
Lights_Control_bit_3	Light_4_Output_Relay
Lights_Control_bit_4	Light_5_Output_Relay
Lights_Control_bit_5	Light_6_Output_Relay
Lights_Control_bit_6	Light_7_Output_Relay
Lights_Control_bit_7	Light_8_Output_Relay
Lights_Control_bit_8	Light_9_Output_Relay
Lights_Control_bit_9	Light_10_Output_Relay

Not:

- 42, 43, 44, 45, 46, 47, 48, 49, 50, 51 nolu registerlardan herhangi biri veya birkaçı ; “0” ise ilgili lamba yanmıyordur, “1” ise ilgili lamba yanıyor, “2” ise ilgili lamba arızalıdır.
- 62 nolu register “0” ise güç beslemesi **Main**’den sağlanıyor, “1” ise **Emg**’den sağlanıyor.
- 63 nolu register “0” ise cihaz local konumunda, “1” ise cihaz remote konumundadır.

SORUN GİDERME

Power Ledi yanmıyorsa:

- Cihazın enerji giriş bağlantısını kontrol ediniz.

Seyir Fenerleri Yanmıyorsa :

- Seyir feneri klemens çıkış bağlantısını kontrol ediniz.
- **On-Off Switch** klemens bağlantılarını kontrol ediniz.
- Seyir fenerlerini kontrol ediniz.

Output çıkışlarından voltaj alınamıyorsa:

- Çıkış sigortasını kontrol ediniz.
- Klemens kablo bağlantısını ve kablo hattının sağlamlığını kontrol ediniz.
- Seyir fenerinin sağlamlığını kontrol ediniz.
- Seyir feneri bağlanmayan output çıkışlarından güvenlik açısından voltaj alınamayacaktır.

Buzzer Çalışmıyorsa :

- Buzzer giriş ve çıkışlarını kontrol ediniz.
- Test butonu ile buzzeri kontrol ediniz.

PLC veya Diğer Endüstriyel Cihazlarla Haberleşmiyorsa :

- Haberleşme kablolarını klemens bağlantılarını kontrol ediniz.
- Haberleşme ledleri senkronyanmıyorsa Rx, Tx klemens uçlarının doğru bağlandığından emin olunuz.
- Dip switch 1'in on konumunda olup olmadığını kontrol ediniz.
- Mod Bus RTU nun Tx Rx bağlantılarını kontrol ediniz.
- NLCP V.00 in Remote konumunda olup olmadığını kontrol ediniz.(Jumper bağlantısı.)
- NLCP ya da End. Cihazın Mod Bus RTU bağlantısını kontrol ediniz.
- NLCP ya da End. Cihazın beslemesini kontrol ediniz.

ÖLÇÜLER

Üst Görünüm :

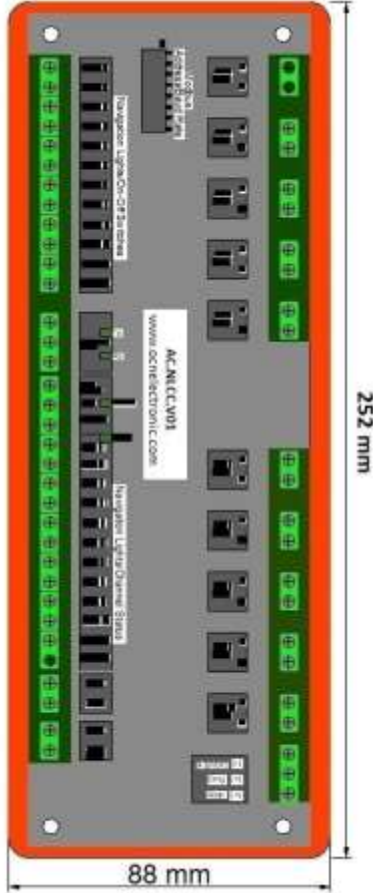

Yan Görünüm :

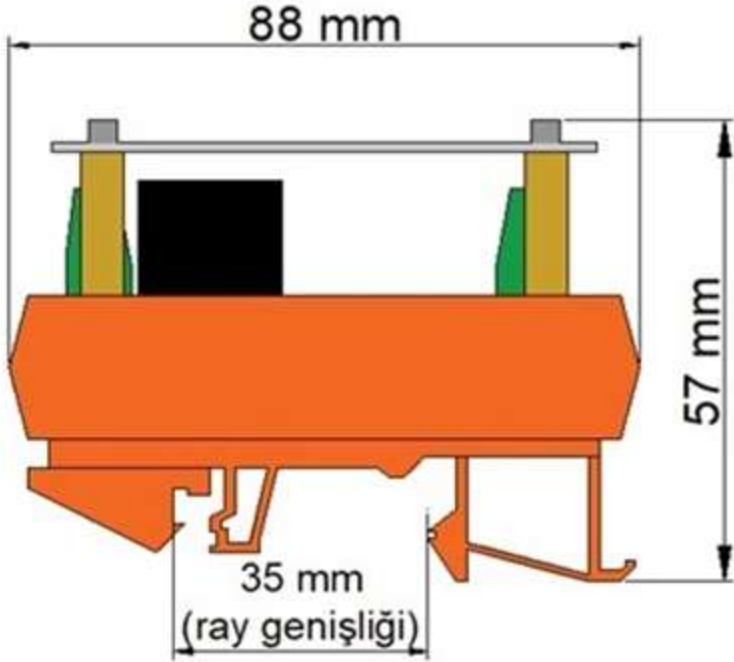

Notlar;

OCN ELEKTRONİK VE TİCARET A.Ş.

İçmeler Mahallesi Altunay Sokak

No:33 Kat:3 İç Kapı No:11

Tuzla/İSTANBUL

Telefon : +90 (216) 629 29 19

E-Posta : info@ocnelectronic.com

<http://ocnelectronic.com>

www.ocnelectronic.com